

FREIFRAU
MANUFAKTUR



MARYAM
KEYHANI

KOOPERATION . COOPERATION

Ein Gespräch mit
Maryam Keyhani

—
Talking to
Maryam Keyhani

Liebe Maryam, ein Hut ist heutzutage ein eher selten gesehenes Accessoire. Woher kommt deine Faszination für diese Art von Kopfbedeckung?

Ich liebe Hüte, weil sie wie die Kirsche auf dem Sahnehäubchen sind. Sie bringen Freude und Leichtigkeit. Und das können wir in diesen Zeiten gut gebrauchen.

Ich würde mir wünschen, dass sich mehr Menschen trauen, sich noch individueller zu kleiden, zum Beispiel mit einem schönen Hut.

Du, dein ganzes Auftreten, deine Hutkollektionen, das alles hat etwas unglaublich Wunderbares, fast märchenhaftes an sich. Woher kommt die Inspiration für dieses Gesamtkunstwerk?

Für mich entsteht Inspiration immer so, dass ich es gar nicht merke, sie schleicht sich oft unbewusst ein. Sie taucht auf, wann sie will und wie sie will – es ist wirklich schwer, ein bestimmtes Schema zu erkennen. Wichtig ist, alles zuzulassen, offen zu bleiben und keine Angst zu haben.

Wenn du kreativ bist – sei es bei deinen Entwürfen für Freifrau, bei deinen Hutkreationen oder in der Malerei – womit fängst du an?

Die Form kommt zuerst, aber genauso wichtig ist der Charakter des Objekts. Ein essenzieller Bestandteil ist Humor, ohne den geht es nicht. Hinzu kommen die faszinierenden Möglichkeiten des Handwerks – sei es bei den alten Hutmachern in Italien oder den Spezialist:innen in der Freifrau-Polsterei in Lemgo.

Es gibt Möbelstücke oder Gegenstände, die einen ein ganzes Leben begleiten.

Was macht für dich ein Objekt aus, das Generationen überdauert?

Dinge überdauern Generationen, wenn man sie als Charakter und Begleiter betrachtet. Für mich sind alle Objekte, die ich erschaffe und mit denen ich lebe, Freunde und niemals nur Dinge.

Hats are rather rare accessories nowadays. Maryam, where did your fascination for this type of headwear come from?

I love hats because, for me, they are like the cherry on top of the cream cake. They bring a joyfulness, a certain lightness into things at a time when there's plenty that's quite difficult to stomach. I think it would be great to see more people happy to try out individual styles, to dress differently and put a hat on, for example.

Your style, the way you carry yourself, and your collection of hats: it's absolutely fantastic – almost fairy-tale-like, in fact. Where do you find your inspiration?

In my case, inspiration is something that happens in such a way that I don't notice it. Things find their way into my mind unconsciously – and then surface whenever and however they want to. I really have trouble identifying any particular pattern to how this works. The important thing is to allow it to happen, to stay open to things and to not be afraid.

When you're being creative – whether designing for Freifrau, creating hats, or painting – how do you go about it? Where do you start?

The form of the object comes first, but its character is just as important. Also, an absolutely essential element of my work is humour: you don't get far without it. Then there are the possibilities which handcraft brings with it: whether veteran milliners in Italy or upholstery specialists at Freifrau's Lemgo workshop.

Some pieces of furniture or objects are lifetime pieces. In your view, what makes the kind of object which will last for generations?

Things get handed down from generation to generation when they become seen as characters, as fellows. For me, all the objects I create and live with are friends, never just things.



Hüte fürs Sofa — Hats for the sofa

FREIFRAU MANUFAKTUR × MARYAM KEYHANI

Die international gefeierte Hutmacherin Maryam Keyhani und die in Lemgo ansässige Sitzmöbelmanufaktur Freifrau haben sich zusammengetan, um gemeinsam – und im wahrsten Sinne des Wortes – etwas aus dem Hut zu zaubern, das die Menschen überrascht und sie zum Lächeln bringt. Der Weg dorthin war geprägt davon, sich gegenseitig zu inspirieren und dabei in neuen Kategorien zu denken, der Fantasie freien Lauf zu lassen und sie mit Handwerksexpertise zu verbinden. Das Ergebnis? Hut oder Kissen, Pouf oder Hut? Es liegt an Ihnen ... Hauptsache, sie machen es sich bequem und erfreuen sich an den Kissen, die in Form von Hüten neben uns auf dem Sofa Platz nehmen, an denen wir uns nach einem langen Tag anlehnen können. Und von den Hüten, die uns einen Sitzplatz bieten oder uns einladen, einfach mal die Beine hochzulegen.

Internationally renowned hat-maker Maryam Keyhani and the seating furniture manufactory Freifrau from Lemgo, Germany, have joined forces to – if you'll permit a pun – pull something out of the hat set to surprise and delight the crowd. Their journey together was one of mutual inspiration and of thinking different, abandoning established categories to let their imaginations run free – and then applying expert handcraft. The result is something which could be a hat or a cushion, a pouf or headwear: you decide! Perhaps you'll see it as a cushion on a sofa with the whimsical look of a hat – the kind of thing you can lean over when taking it easy after a long day. Or maybe you'll use it as a hat that can offer you a seat or somewhere to simply put your feet up. That's up to you – but whatever you do, make yourself comfortable.



Giti

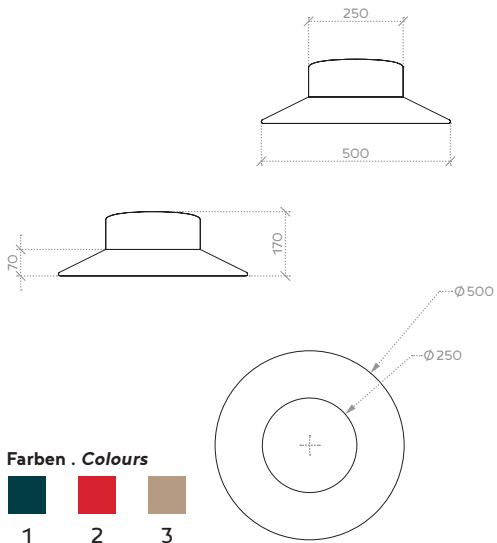

Farben . Colours



Pouf Ziba

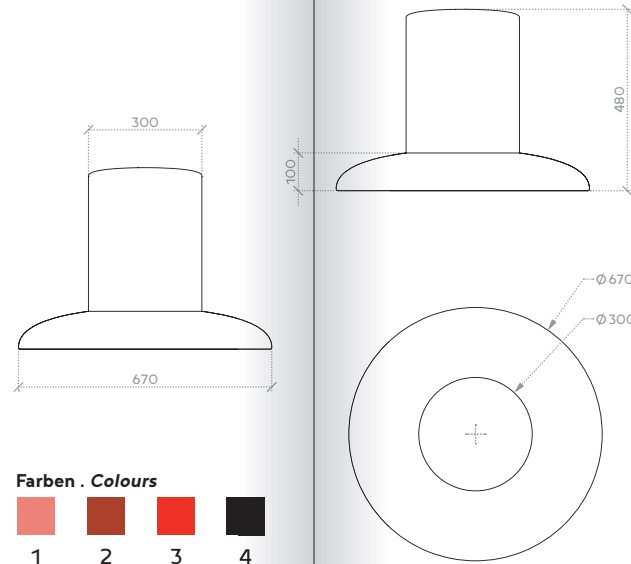

Farben . Colours

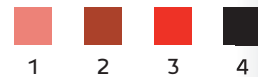

Roya

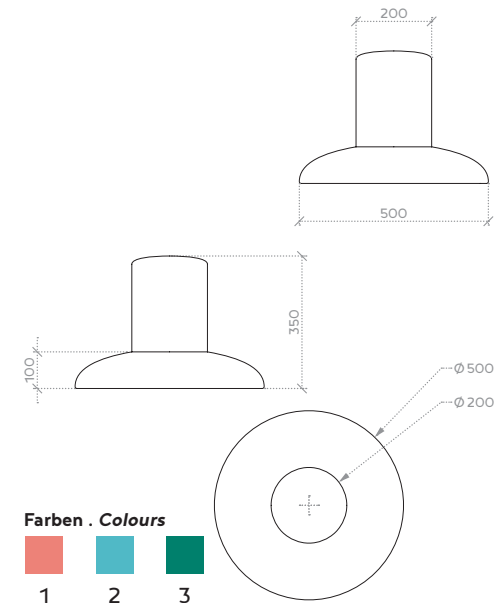

Farben . Colours



	Stoffe und Farben . <i>Fabrics and Colours</i>			
Giti	1. Blazer, Hull	2. Blazer, Wellington	3. Facet, Beige	
Pouf Ziba	1. Blazer, Derby	2. Blazer, Uplands	3. Blazer, Oriel	4. Blazer, Napier *
Roya	1. Blazer, Derby	2. Blazer, Woodcroft	3. Blazer, Montcrest	

Hinweis . *Note*

* Der Pouf in der Farbe Schwarz wird mit einem hellen Hutband in Facet, Beige gefertigt . * *The black*

	Höhe . <i>Height</i>	Breite . <i>Width</i>	Durchmesser . <i>Diameter</i>
Giti	170 mm	500 mm	Ø 500 mm / Ø 250 mm
Pouf Ziba	480 mm	670 mm	Ø 670 mm / Ø 300 mm
Roya	350 mm	500 mm	Ø 500 mm / Ø 200 mm

coloured pouf is manufactured with a light coloured hatband in Facet, Beige.





FREIFRAU®
MANUFAKTUR

FREIFRAU MANUFAKTUR GmbH
Gildestraße 9 . 32657 Lemgo . Germany

[freifrau.com](https://www.freifrau.com)